

● NORMAL STUDIO
Dingjian + Chafaï

Normal Studio / ATOPOS

Musée Benaki Athènes / Octobre 2006

Façade vue de l'intérieur

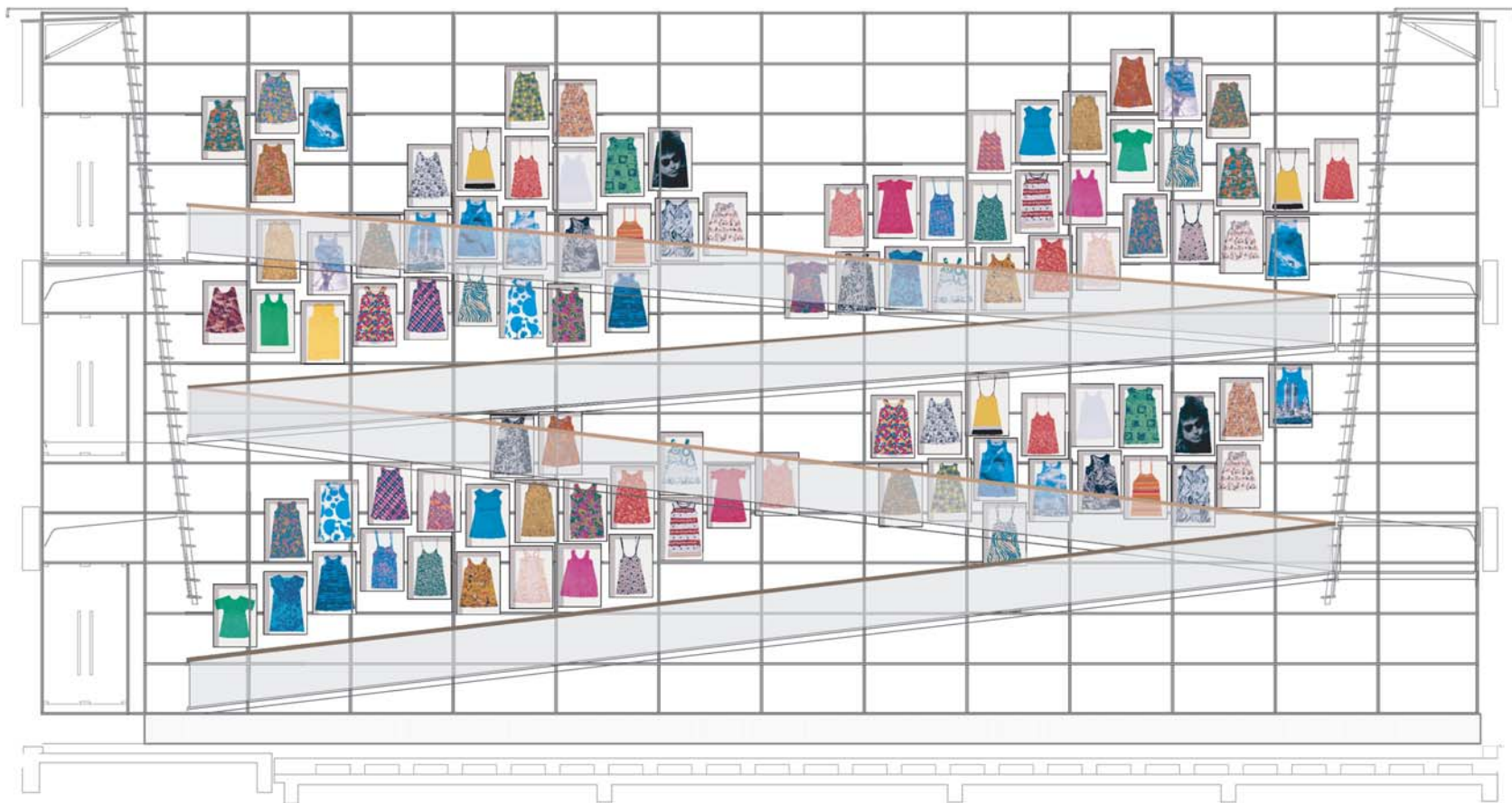

Normal Studio / ATOPOS

Musée Benaki Athènes / Octobre 2006

Façade vue de l'extérieur

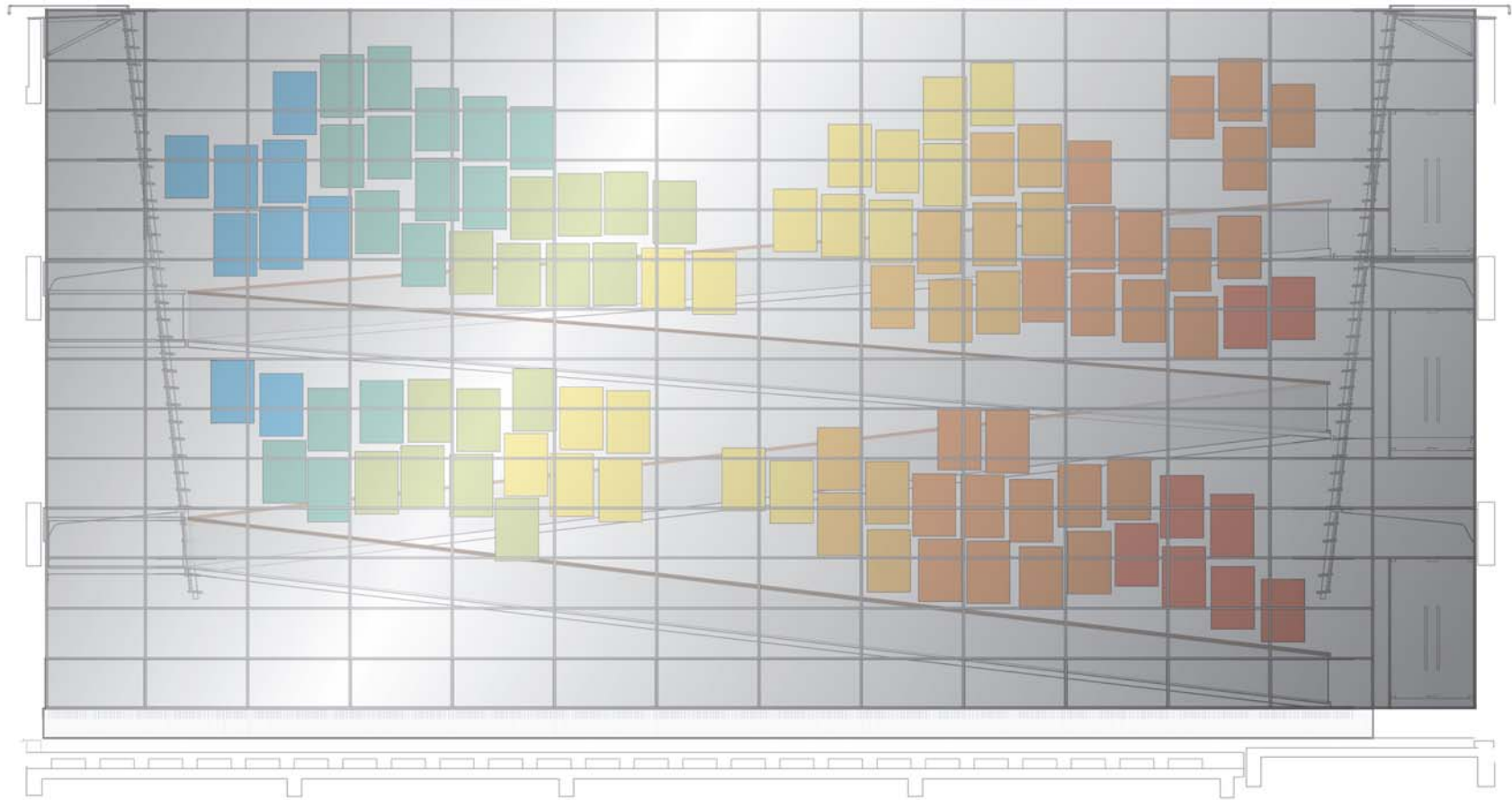

NORMAL STUDIO / ATOPOS

Carton alvéolaire 20 mm- 2 faces blanches / 20 mm "Honeycomb" paperboard - 2 white faces

Echelle 1/10 / scale : 1/10

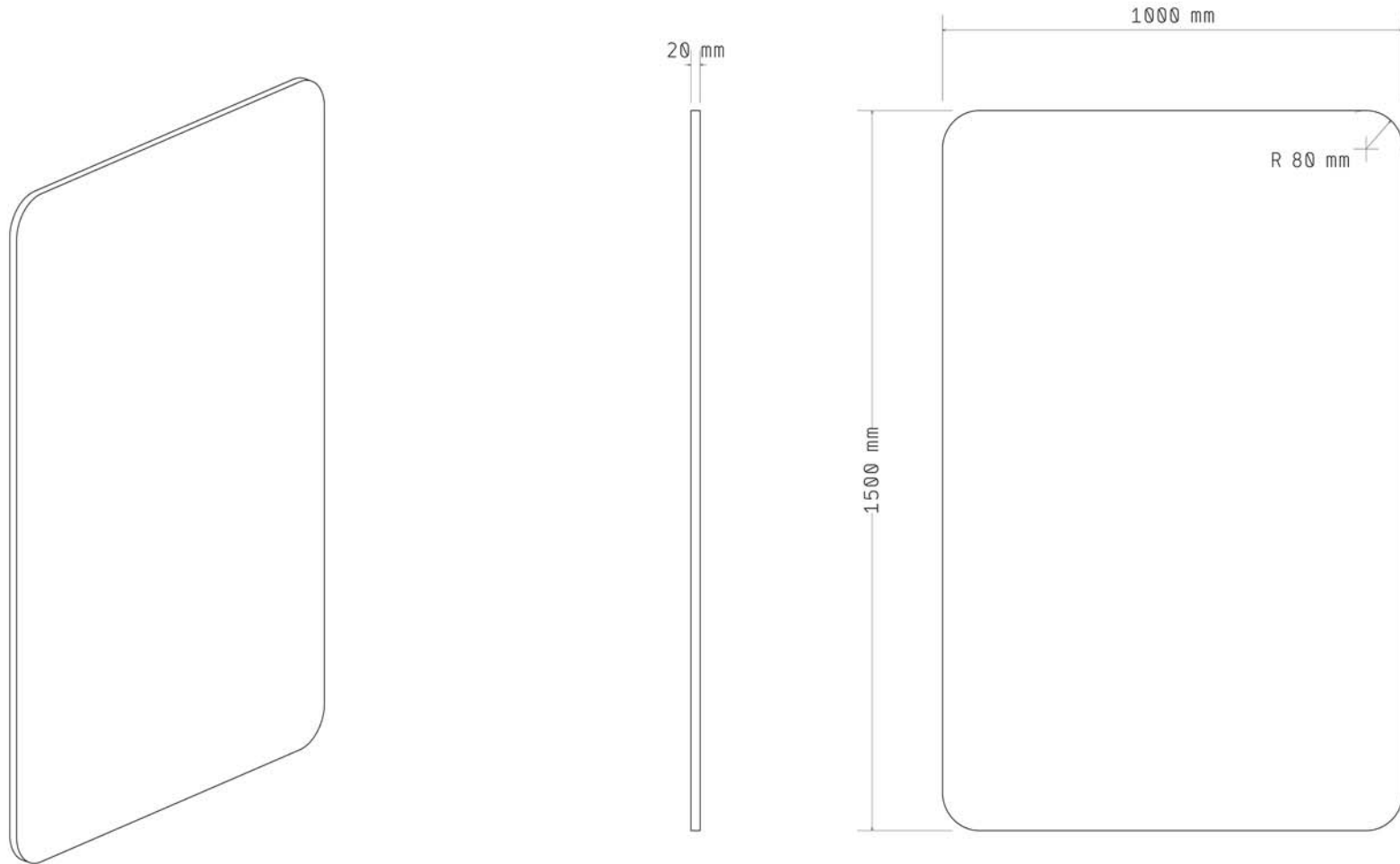

Normal Studio / ATOPOS

Musée Benaki Athènes / Octobre 2006

Exemple d'implantation du mobilier 04

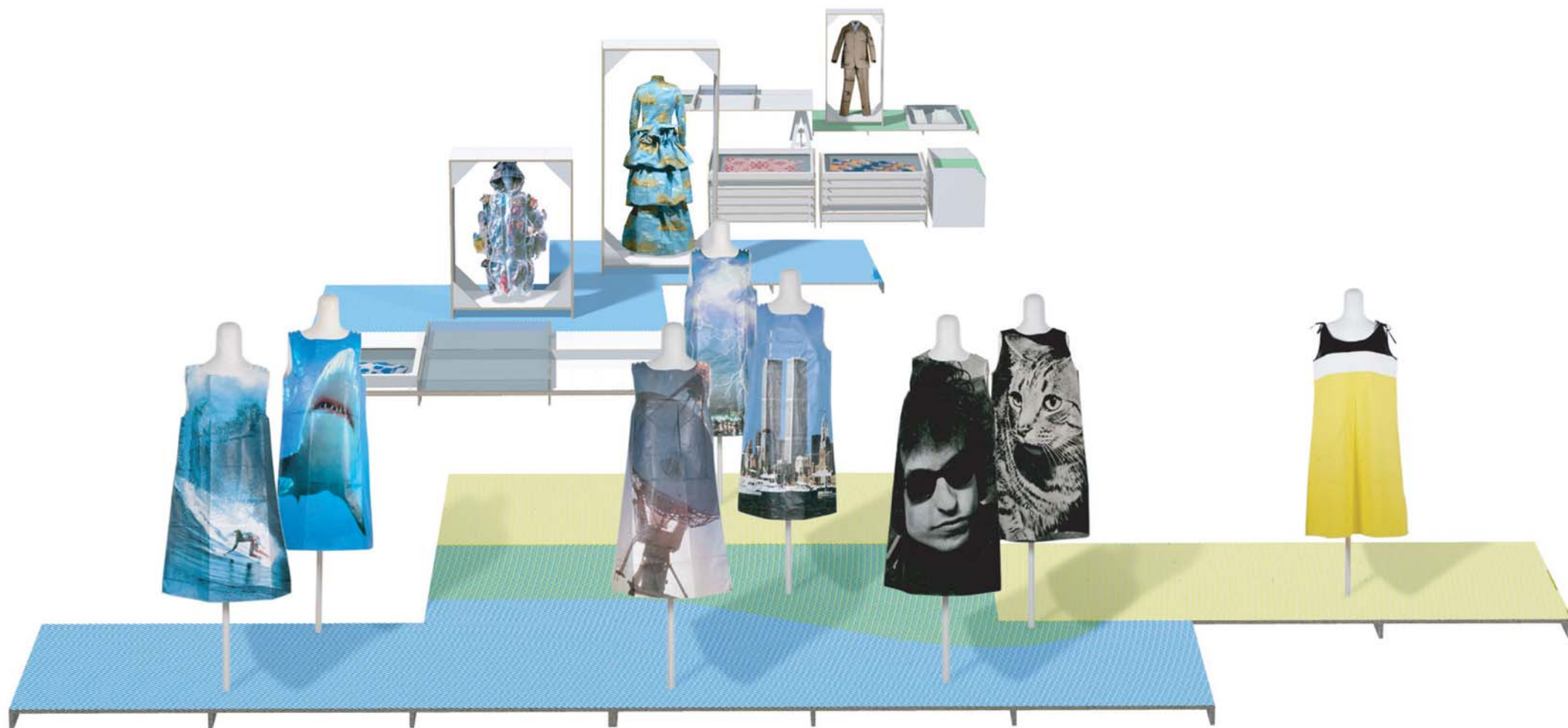

Normal Studio / ATOPOS

Musée Benaki Athènes / Octobre 2006

Exemple d'implantation du mobilier 03



Normal Studio / ATOPOS

Musée Benaki Athènes / Octobre 2006

Boîte support de robes

Boîte en carton ondulé triple canelures
extérieur film adhésif de couleur
intérieur revêtement blanc et feuille de Melinex



Normal Studio / ATOPOS

Musée Benaki Athènes / Octobre 2006

Boîte support de robes

Boîtes / tiroirs de présentation en carton
couvre-cle avec fenêtre transparente
plexiglass 1mm

Dimensions : 130 cm par 90 cm
90 cm par 65 cm

couvre-cle : carton avec fenêtre
plexiglass collé par l'intérieur

Boîte en carton adaptée
pour la conservation

Langue de tirage



NORMAL STUDIO / ATOPOS

boites / boxes

Carton - plexiglas / paperboard - plexiglass

Echelle 1/10 / scale : 1/10

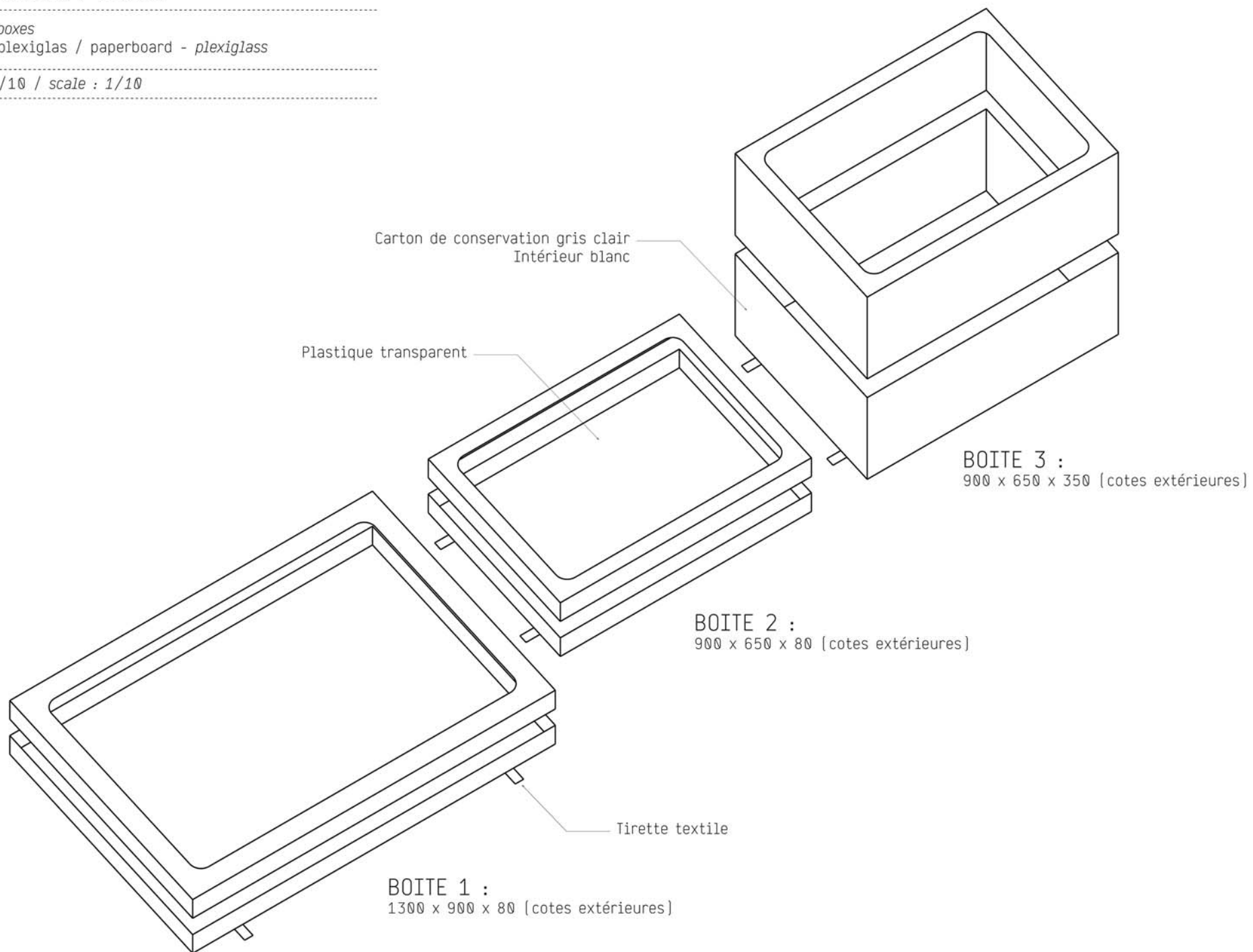

BOITE 1 :
1300 x 900 x 80 [cotes extérieures]

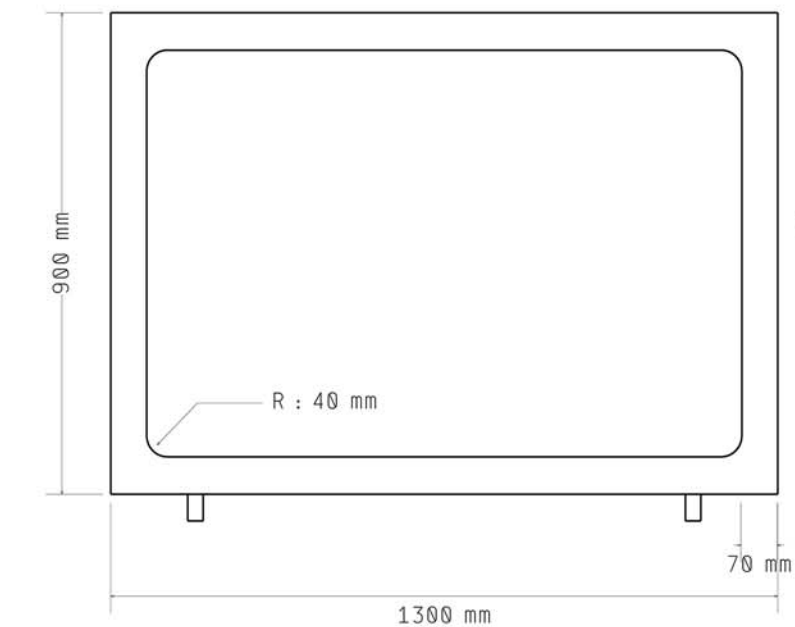

BOITE 2 :
900 x 650 x 80 [cotes extérieures]

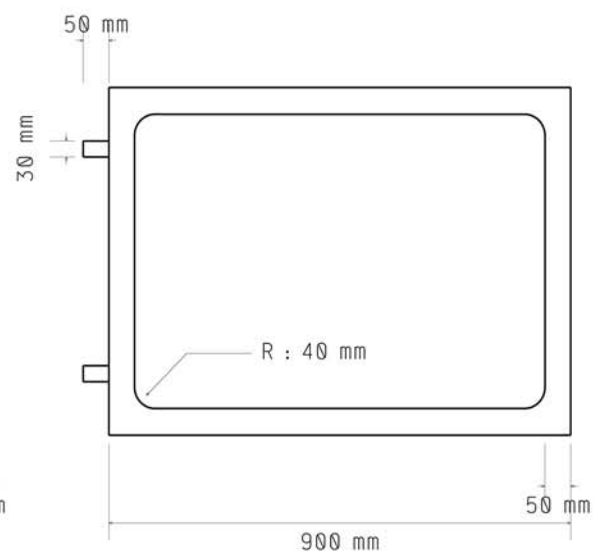

BOITE 3 :
900 x 650 x 350 [cotes extérieures]

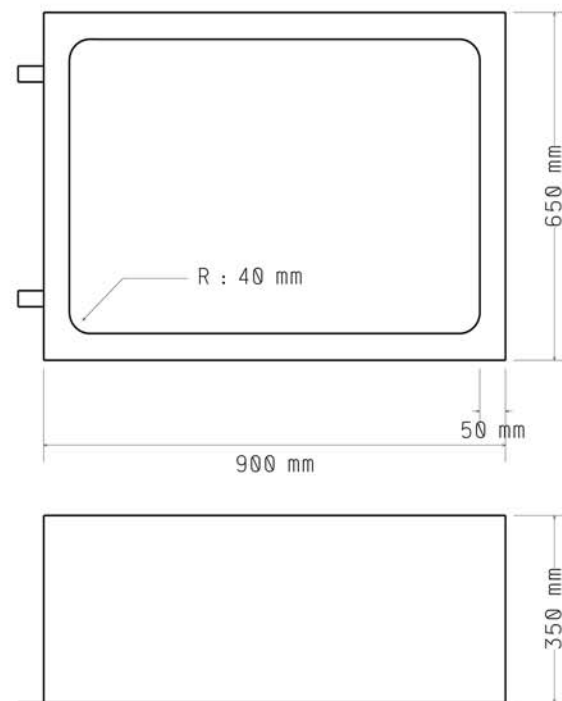

Normal Studio / ATOPOS

Musée Benaki Athènes / Octobre 2006

Exemple d'implantation du mobilier 02



Normal Studio / ATOPOS

Musée Benaki Athènes / Octobre 2006

Exemple d'implantation du mobilier 01



Normal Studio / ATOPOS

Musée Benaki Athènes / Octobre 2006

Détail des meubles

Les différents mobiliers sont fabriqués à partir de panneaux de particules 19 mm mélaminé blanc.

L'assemblage se fait par vis.

Les vis sont visibles et font partie de l'esthétique de l'ensemble.

Les boîtes sont assemblées avec des systèmes d'équerres.

Le tréteau est assemblé par collage.

Certaines surfaces sont revêtues de hachures en adhésif.

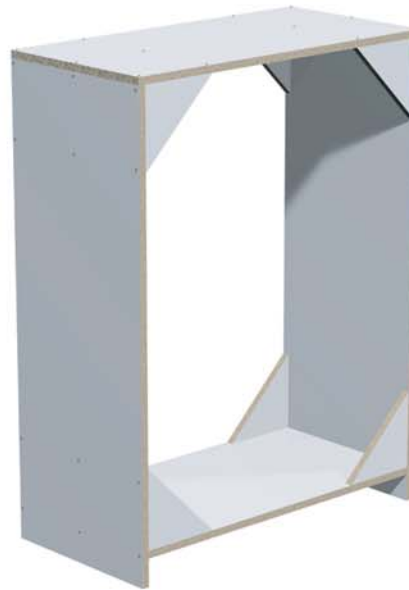

NORMAL STUDIO / ATOPOS

Tréteau / Trestle

Hêtre - 35 mm x 50 mm - vernis mat / Beech - 35 mm x 50 mm - mate varnished

Echelle 1/5 / scale : 1/5

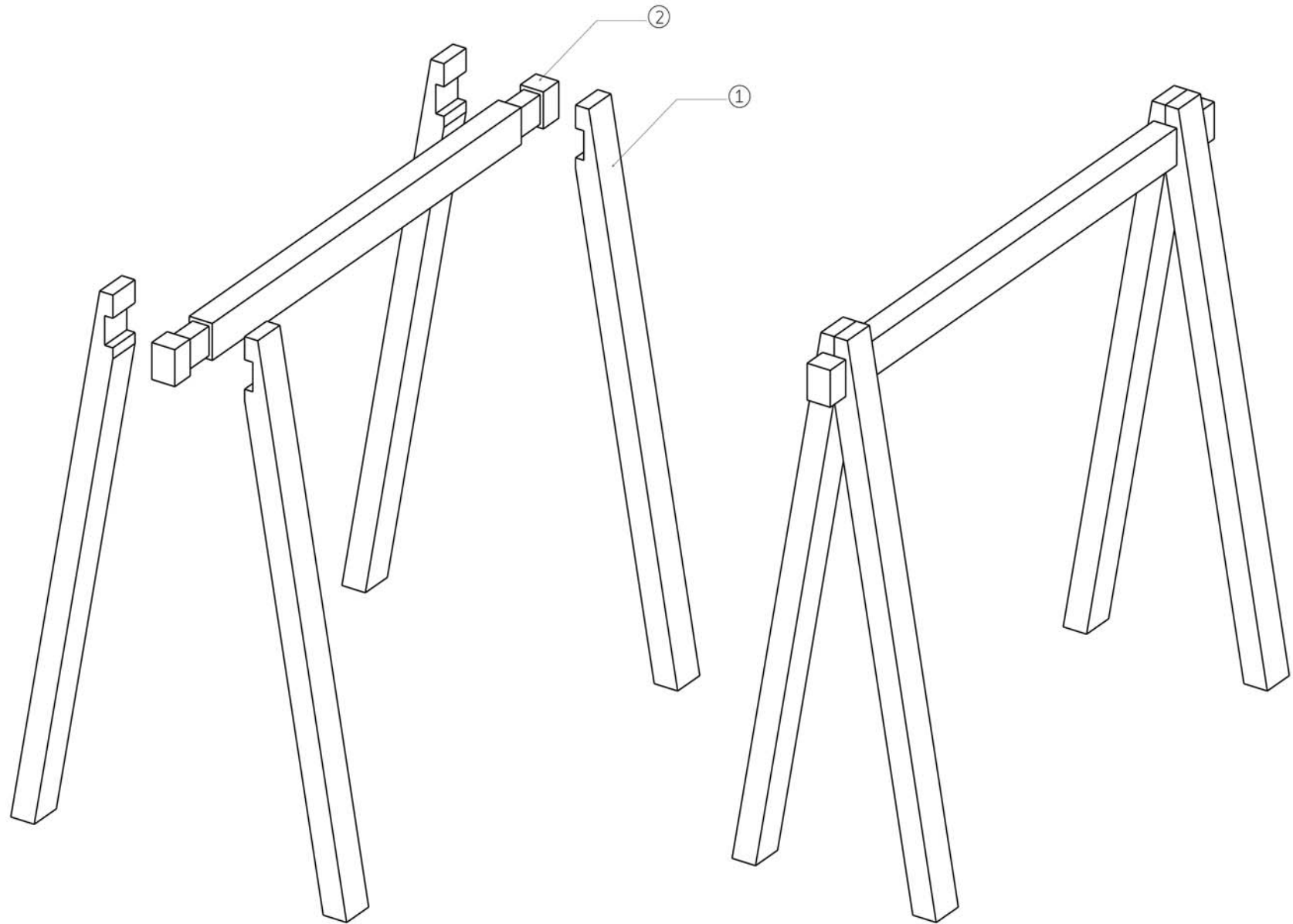

système de mobilier pour l'exposition paper dress

- >1 Grand meuble à tiroirs
- >2 Grand meuble à tiroirs / présentoir
- >3 Petit meuble à tiroir
- >4 Petit meuble à tiroir / présentoir
- >5 Grande boîte
- >6 Boîte /tirroir en carton
- >7 Plateau de table
- >8 Petite boîte
- >9 plateau de table
- >10 Estrade réversible
- >11 Tréteaux

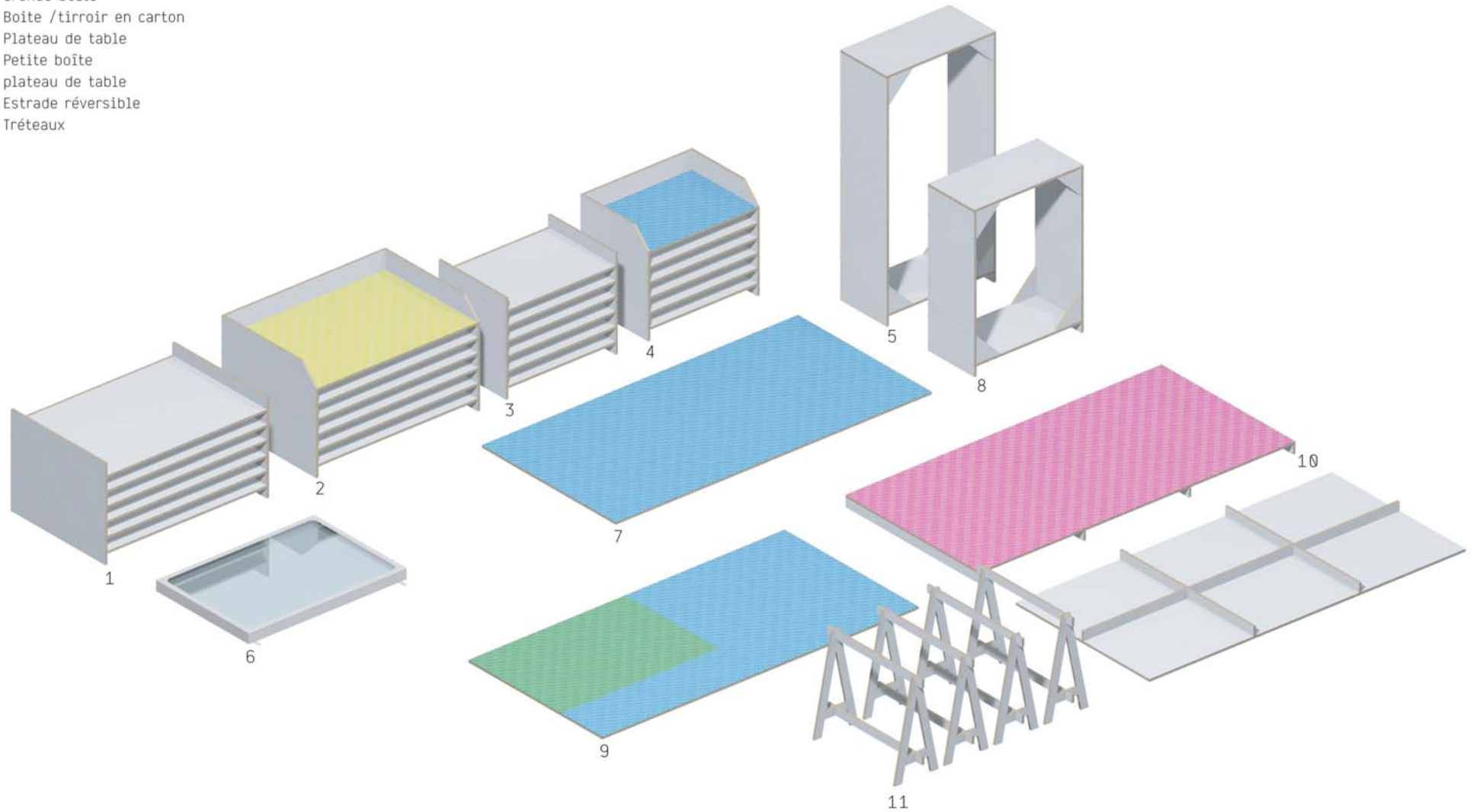

NORMAL STUDIO / ATOPOS

Meuble / furniture

Bois aggloméré, mélaminé blanc - adhésif - structure aluminium

Agglomerate wood, white - sticker - aluminium structure

Echelle 1/10 / scale : 1/10

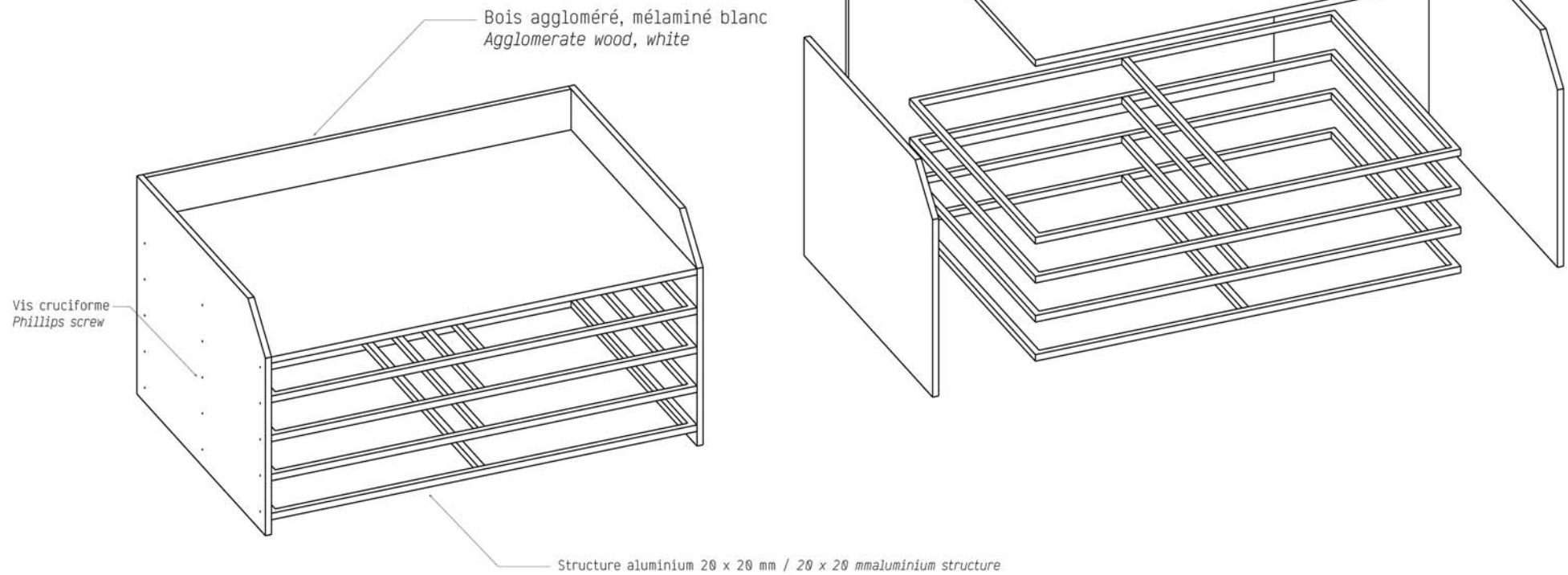

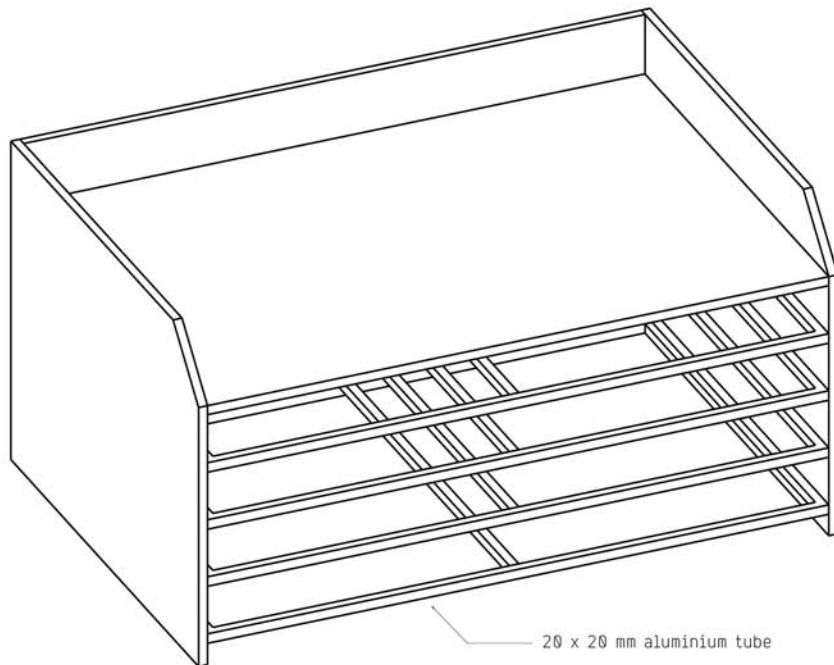
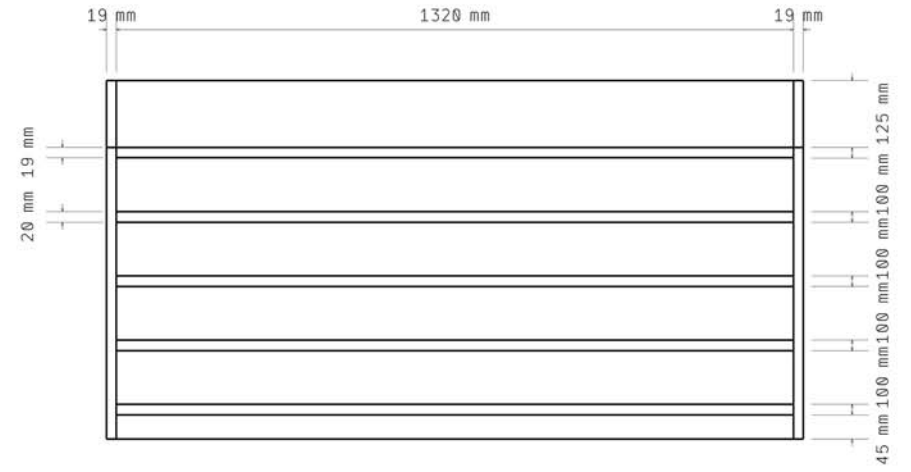
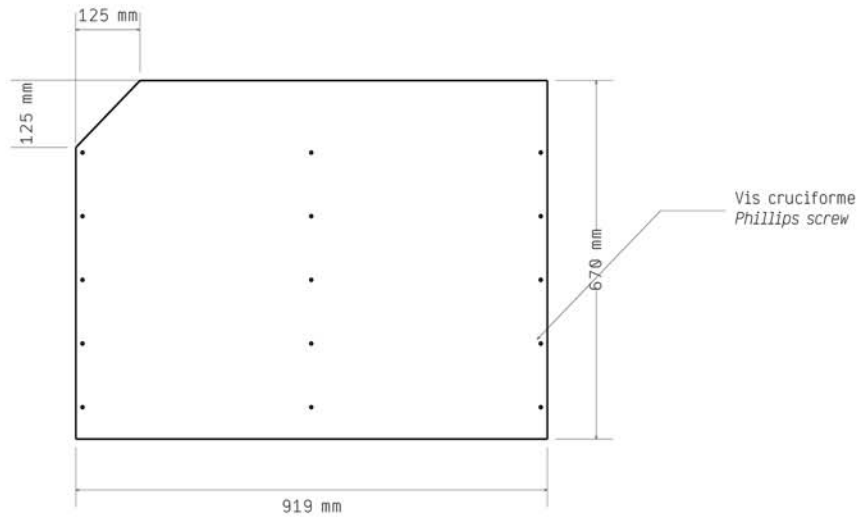

NORMAL STUDIO / ATOPOS

Armoire 2
Bois aggloméré, mélaminé blanc
Agglomerate wood, white

Echelle 1/10 / *scale : 1/10*

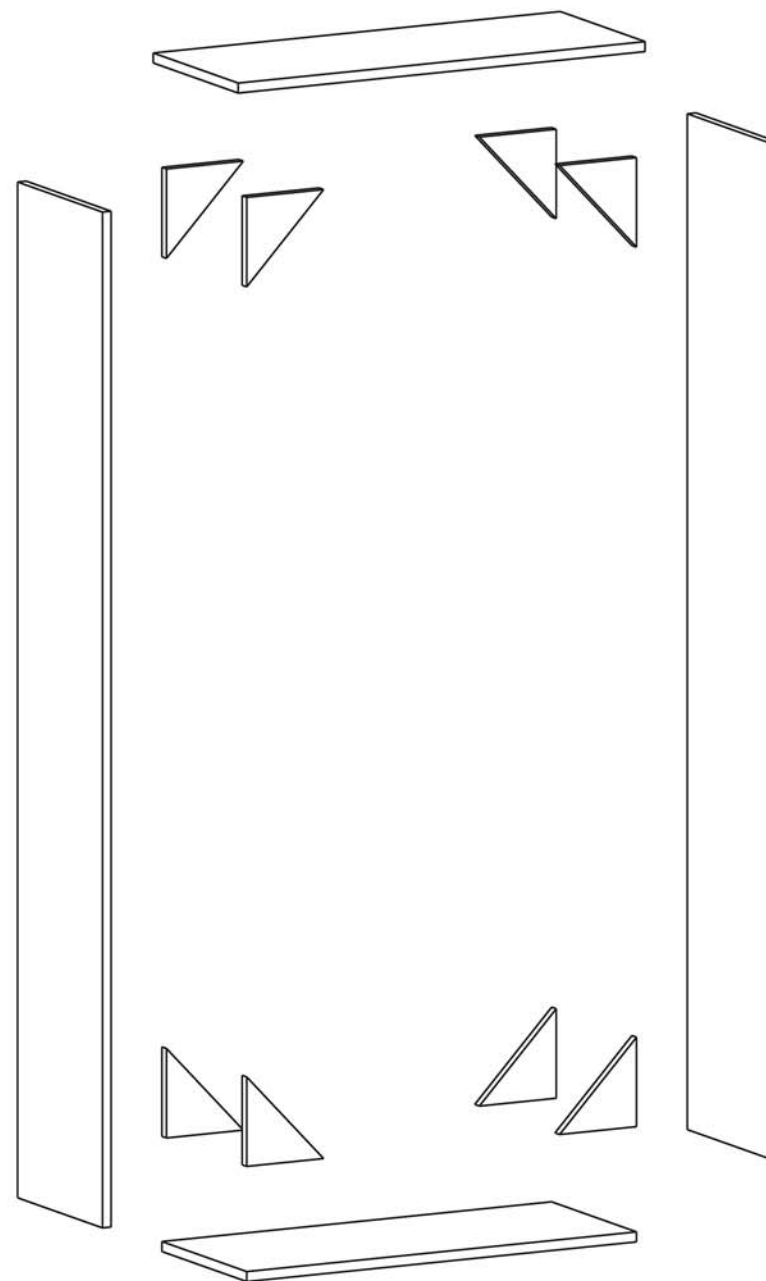
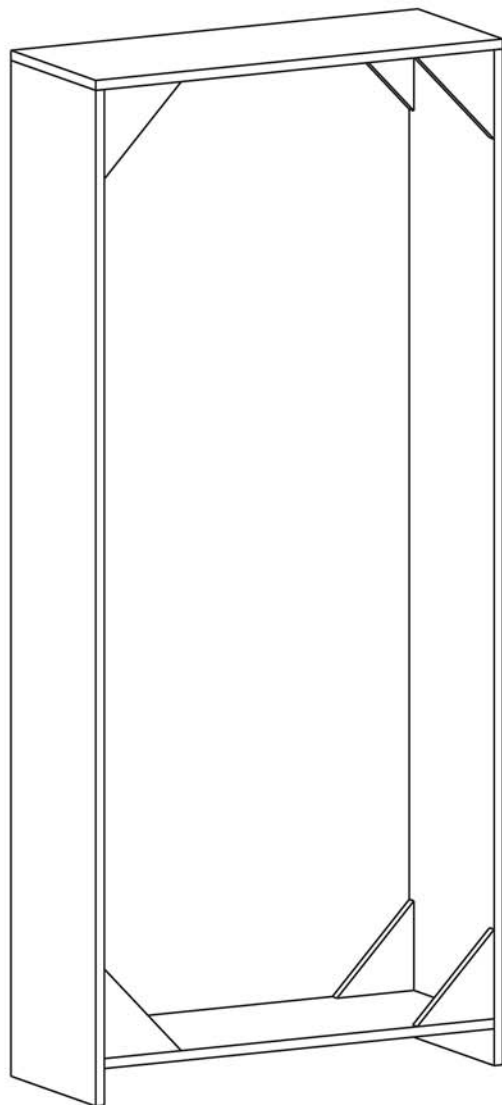

NORMAL STUDIO / ATOPOS

Armoire 3
Agglomerate wood, white

scale : 1/10

